

SAKAI®

PC Series

小型
締固め
機械



PC43

PC53

PC63

PC43SL

PC63SL

プレートコンパクタ

豊富なバリエーションと
メンテナンスの省力化に貢献する
SAKAIのプレートコンパクタシリーズ

施工性の向上

- すりつけ作業を確実かつ長期間可能にする
耐久性に富んだ高張力鋼を転圧板に採用
- エンジンガード兼用つり上げフックを標準装備

安全性の向上

- 押しつけ作業時の手元振動を約30%低減(当社従来機比)
- 徹底した低重心設計による作業時の安定性向上

メンテナンス性の向上

- SAKAIオリジナル転圧板反転機構(ぐるっとプレート)を標準装備

オプション装備

- 散水装置(全機種)
- 強固な手元アクセルレバー(全機種)



「G」マークは、世界(=Global)の大地(=Ground)で、
環境(=Green)に配慮し、成長(Growing)する、
SAKAIの小型機の新しいコミュニケーション・マークです。

製品の詳しい情報はホームページもご覧下さい。

www.sakainet.co.jp

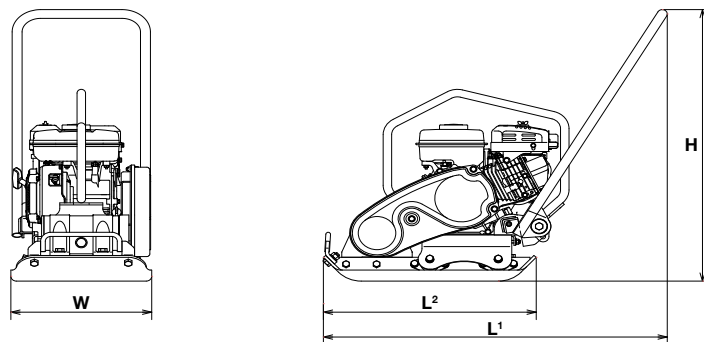

概略仕様

型式		PC43	PC53	PC63
機械質量	kg	47	54	64
性能	振動数	96.7 (5,800)		
	起振力	6.4 (652)	9.0 (918)	10.8 (1,101)
	最大回転速度	20 ~ 25		
寸法	全長 L ¹ × 全幅 W × 全高 H	835 × 290 × 790	870 × 340 × 790	880 × 360 × 785
	転圧板 幅 W × 長さ L ²	290 × 480	340 × 530	360 × 545
機関	メーカー	ロビン		
	型式	EH09 - 2D		EX13D
	最大出力	2.1 (2.9) / 4,200		3.2 (4.4) / 4,000
燃料タンク容量	L	1.5		2.7
エンジンオイル容量	L	0.38		0.6
オプション	散水装置	○	○	○
	中折れハンドル	○	○	○
	手元スロットルレバー	○	○	○
	簡易車輪	○	○	○
	跳ね上げ車輪	-	○	○

型式		PC43SL	PC63SL
機械質量	kg	52	70
性能	振動数	96.7 (5,800)	
	起振力	6.4 (652)	10.8 (1,101)
	最大回転速度	18 ~ 21	
寸法	全長 L ¹ × 全幅 W × 全高 H	835 × 290 × 790	880 × 360 × 785
	転圧板 幅 W × 長さ L ²	290 × 480	360 × 545
機関	メーカー	ロビン	
	型式	EH09 - 2D	EX13D
	最大出力	2.1 (2.9) / 4,200	3.2 (4.4) / 4,000
燃料タンク容量	L	1.5	2.7
エンジンオイル容量	L	0.38	0.6
オプション	散水装置	○	○
	中折れハンドル	○	○
	手元スロットルレバー	○	○
	簡易車輪	○	○
	跳ね上げ車輪	-	○

- 本仕様は性能、品質向上のため予告なく変更することがあります。
- 本表示単位は、国際単位系による SI 単位とし、() 内は参考値として従来単位を記入しています。



酒井重工業株式会社は品質マネジメントシステム ISO9001の認証を取得しております。



酒井重工業株式会社

本社 〒105-0012 東京都港区芝大門1-4-8 浜松町清和ビル TEL.03-3434-3401(代)

札幌営業所 TEL 011-846-8455	広島営業所 TEL 082-227-1166
仙台営業所 TEL 022-231-0731	福岡営業所 TEL 092-503-2971
関東営業所 TEL 048-596-3336	グローバルサービス部 TEL 0480-52-1111
名古屋営業所 TEL 052-702-3141	研修センター TEL 0480-52-6964
大阪営業所 TEL 072-654-3366	(研修センターは認証範囲外です)